



Характеристики



- Компактная встраиваемая воздушная завеса скрытого монтажа со сплошной решёткой и экономичным тепловым насосом: Снижение на 70% затрат и выбросов CO2 (режим нагрева).
- Самонесущая конструкция корпуса изготовлена из гальванизированной стальной пластины, готово к установке в подвесном потолке.
- Входная решётка (не требует технического обслуживания) выполнена с использованием алюминиевых профилей и выпускного отверстия и встроена в цельный корпус белого цвета RAL 9016. Другие цвета по желанию клиента.
- Малошумные центробежные вентиляторы двухстороннего всасывания приводимые в действие мотором с внешним ротором. 5 скоростей. ЕС модели укомплектованы вентиляторами с очень низким коэффициентом потребления.
- Только нагревательный теплообменник с установленными температурными датчиками.
- Advanced Plug&Play control. Includes: Advanced PRO control with LCD display and integrated thermostat, door contact, 7m RJ11 cable and remote control.
- DX 1:1:
Готово к подключению к наружному блоку Инверторного теплового насоса LG (R410A/R32) с расширительным клапаном. Требуется подключаемый к воздушной завесе Интерфейс Адаптер LG DX и программируемый пульт
- DX VRF:
Готово к подключению к наружному блоку Инверторного теплового насоса LG (R410A) и расширительному клапану (не включён в комплект, приобретается отдельно). Требуется подключаемый к воздушной завесе Интерфейс Адаптер LG VRF и программируемый пульт

Спецификации

50Hz

Тепловой Насос - DX 1:1

Модель	Номинальный Воздушный Поток	Рекомендуемая Высота Установки	
	(m³/h)	(m)	
RDAM ECM 1000 DX8-LG	1640	2,5-3,8	5/8" - 3/8"
RDAM ECM 1500 DX11-LG	2460	2,5-3,8	5/8" - 3/8"
RDAM ECM 2000 DX16-LG	3280	2,5-3,8	5/8" - 3/8"
RDAM ECM 2500 DX22-LG	4100	2,5-3,8	1" - 3/8"
RDAM ECG 1000 DX10-LG	2190	3-4,2	5/8" - 3/8"
RDAM ECG 1500 DX15-LG	2920	3-4,2	5/8" - 3/8"
RDAM ECG 2000 DX22-LG	4380	3-4,2	1" - 3/8"
RDAM ECG 2500 DX27-LG	5110	3-4,2	7/8" - 1/2"
RDAM ECG 2500 DX22-LG	5110	3-4,2	1" - 3/8"

Тепловой Насос - VRF

Модель	Номинальный Воздушный Поток	Рекомендуемая Высота Установки	
	(m³/h)	(m)	
RDAM ECM 1000 VRF8-LG	1640	2,5-3,8	5/8" - 3/8"
RDAM ECM 1500 VRF12-LG	2460	2,5-3,8	5/8" - 3/8"
RDAM ECM 2000 VRF16-LG	3280	2,5-3,8	5/8" - 3/8"
RDAM ECM 2000 VRF19-LG	3280	2,5-3,8	1" - 3/8"
RDAM ECM 2500 VRF24-LG	4100	2,5-3,8	1" - 3/8"
RDAM ECM 2500 VRF21-LG	4100	2,5-3,8	1" - 3/8"
RDAM ECG 1000 VRF10-LG	2190	3-4,2	5/8" - 3/8"
RDAM ECG 1500 VRF15-LG	2920	3-4,2	5/8" - 3/8"
RDAM ECG 2000 VRF24-LG	4380	3-4,2	1" - 3/8"
RDAM ECG 2000 VRF20-LG	4380	3-4,2	1
RDAM ECG 2500 VRF25-LG	5110	3-4,2	7/8" - 1/2"
RDAM ECG 2500 VRF29-LG	5110	3-4,2	7/8" - 1/2"

60Hz



Тепловой Насос - DX 1:1

Модель	Номинальный Воздушный Поток	Рекомендуемая Высота Установки	
	(m ³ /h)	(m)	
RDAM ECM 1000 DX8-LG	1640	2,5-3,8	5/8" - 3/8"
RDAM ECM 1500 DX11-LG	2460	2,5-3,8	5/8" - 3/8"
RDAM ECM 2000 DX16-LG	3280	2,5-3,8	5/8" - 3/8"
RDAM ECM 2500 DX22-LG	4100	2,5-3,8	1" - 3/8"
RDAM ECG 1000 DX10-LG	2190	3-4,2	5/8" - 3/8"
RDAM ECG 1500 DX15-LG	2920	3-4,2	5/8" - 3/8"
RDAM ECG 2000 DX22-LG	4380	3-4,2	1" - 3/8"
RDAM ECG 2500 DX27-LG	5110	3-4,2	7/8" - 1/2"
RDAM ECG 2500 DX22-LG	5110	3-4,2	1" - 3/8"

Тепловой Насос - VRF

Модель	Номинальный Воздушный Поток	Рекомендуемая Высота Установки	
	(m ³ /h)	(m)	
RDAM ECM 1000 VRF8-LG	1640	2,5-3,8	5/8" - 3/8"
RDAM ECM 1500 VRF12-LG	2460	2,5-3,8	5/8" - 3/8"
RDAM ECM 2000 VRF16-LG	3280	2,5-3,8	5/8" - 3/8"
RDAM ECM 2000 VRF19-LG	3280	2,5-3,8	1" - 3/8"
RDAM ECM 2500 VRF24-LG	4100	2,5-3,8	1" - 3/8"
RDAM ECM 2500 VRF21-LG	4100	2,5-3,8	1" - 3/8"
RDAM ECG 1000 VRF10-LG	2190	3-4,2	5/8" - 3/8"
RDAM ECG 1500 VRF15-LG	2920	3-4,2	5/8" - 3/8"
RDAM ECG 2000 VRF24-LG	4380	3-4,2	1" - 3/8"
RDAM ECG 2000 VRF20-LG	4380	3-4,2	1
RDAM ECG 2500 VRF25-LG	5110	3-4,2	7/8" - 1/2"
RDAM ECG 2500 VRF29-LG	5110	3-4,2	7/8" - 1/2"



Размеры

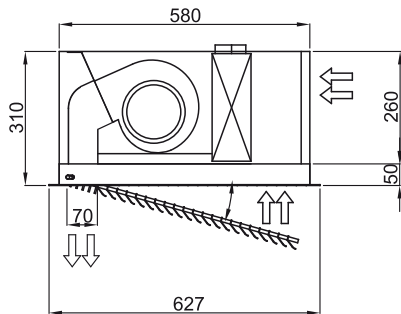
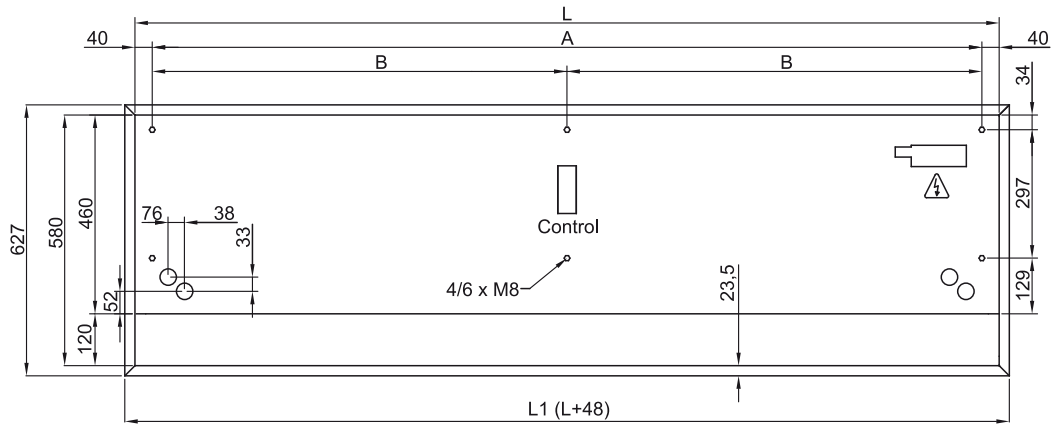

	L	L1	A	B
Recessed Dam 1000	1000	1048	920	-
Recessed Dam 1500	1500	1548	1420	710
Recessed Dam 2000	2000	2048	1920	960
Recessed Dam 2500	2500	2548	2420	1210